

Генеральный директор  
АО "Волжская  
металлургическая компания"  
\_\_\_\_\_ Самонин В.Н.  
«\_\_» \_\_\_\_\_ 2015 г.

Главный технолог  
АО «Волжская  
металлургическая компания»  
\_\_\_\_\_ Бочкарёв Н.В.  
"\_\_" \_\_\_\_\_ 2015 год

# **НОМЕНКЛАТУРА**

**УГОЛКОВ ИЗ АЛЮМИНИЕВЫХ СПЛАВОВ**

**A-00110485-039-2015**

Инв. № подл.	Подп. и дата
Взам. инв. №	Инв. № дубл.
Подп. и дата	Подп. и дата

г. Жигулёвск

# 1. Общая часть

*Алюминиевые уголки изготавливаются методом горячего прессования из алюминиевого сплава алюминий-магний-кремний в соответствии со следующими стандартами:*

- химический состав по ГОСТ-4784-97.*
- размерный допуск профилей по ГОСТ 22233-2001, ГОСТ 8617-81.*
- механические свойства по ГОСТ 22233-2001, ГОСТ 8617-81.*

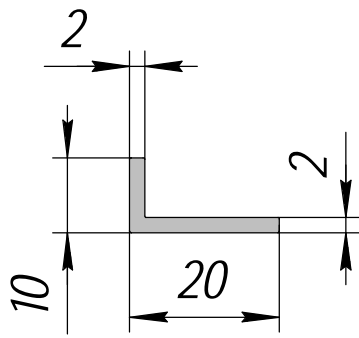

Уголок 10x20x2; 0,152кг/п.м.

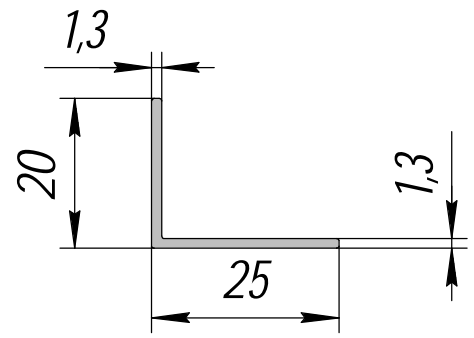

Уголок 25x20x1,3; 0,154 кг/п.м.

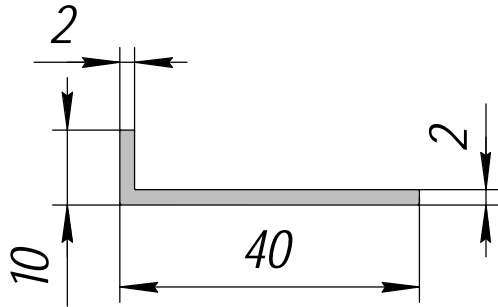

Уголок 10x40x2; 0,260кг/п.м.

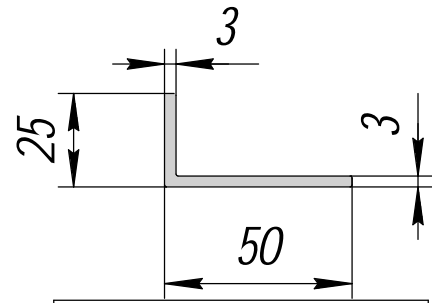

Уголок 25x50x3; 0,585кг/п.м.

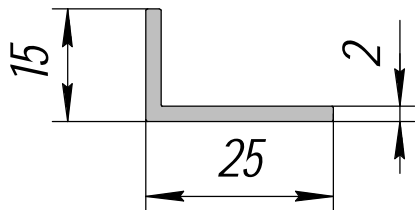

Уголок 15x25x2; 0,206кг/п.м.

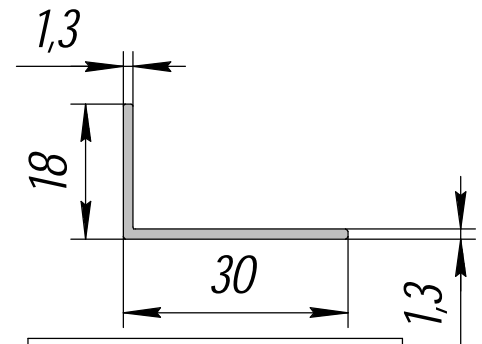

Уголок 30x18x1,3; 0,164 кг/п.м.

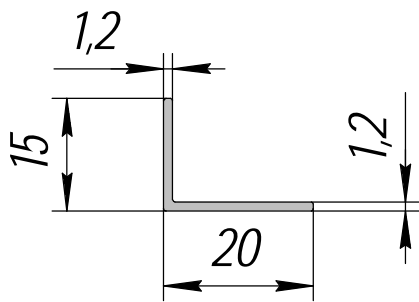

Уголок 20x15x1,2; 0,11 кг/п.м.

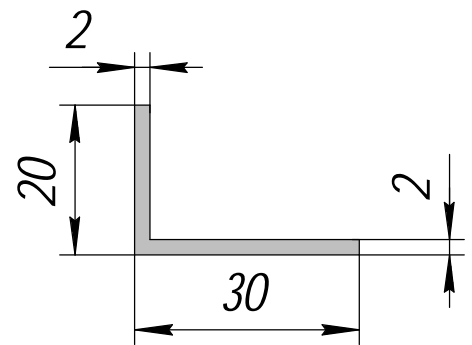

Уголок 30x20x2; 0,260кг/п.м.

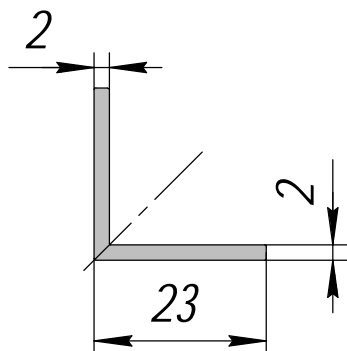

Уголок 23x23x2; 0,238кг/п.м.

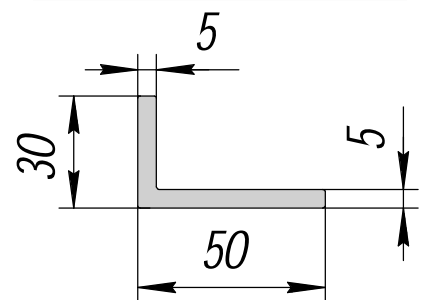

Уголок 30x50x5; 1,015кг/п.м.

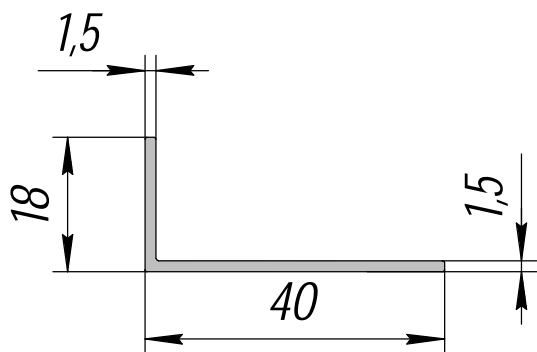

Уголок 40x18x1,5; 0,226кг/п.м.

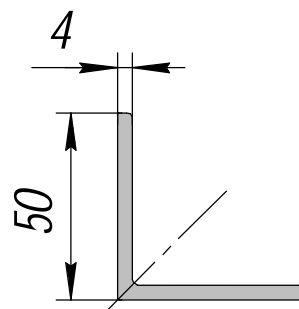

Уголок 50x50x4; 1,039кг/п.м.

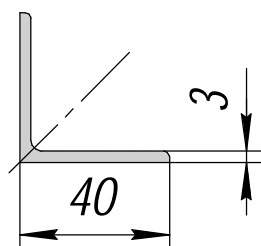

Уголок 40x40x3; 0,629кг/п.м.

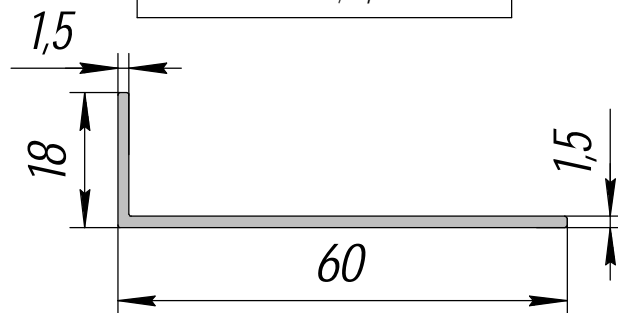

Уголок 60x18x1,5; 0,311 кг/п.м.

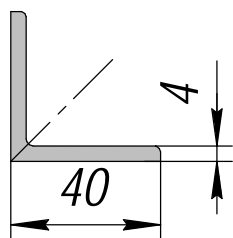

Уголок 40x40x4; 0,824кг/п.м.

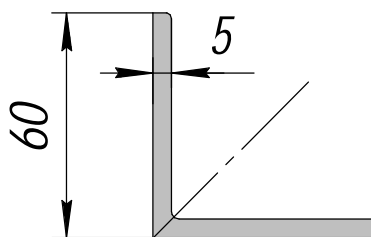

Уголок 60x60x5; 1,558кг/п.м.

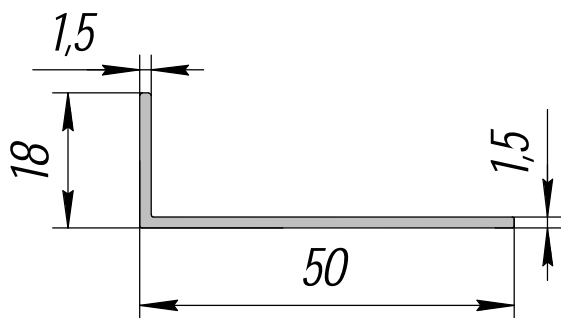

Уголок 50x18x1,5; 0,27 кг/п.м.

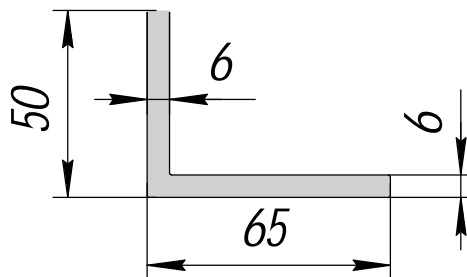

Уголок 65x50x6; 1,772кг/п.м.

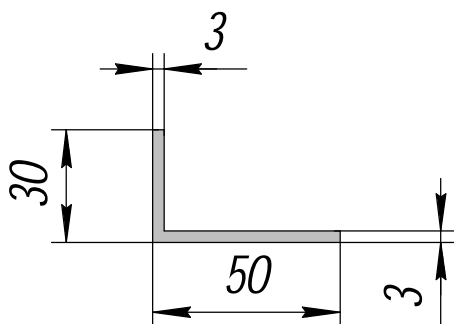

Уголок 50x30x3; 0,626кг/п.м.

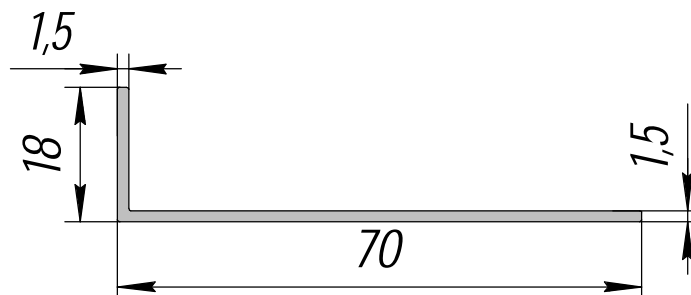

Уголок 70x18x1,5; 0,351 кг/п.м.

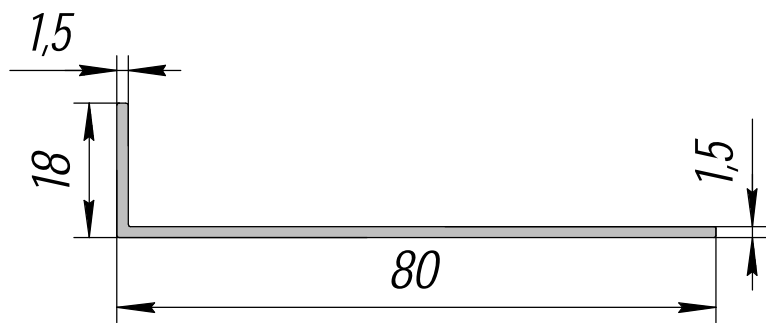

Уголок 80x18x1,5; 0,392 кг/п.м.

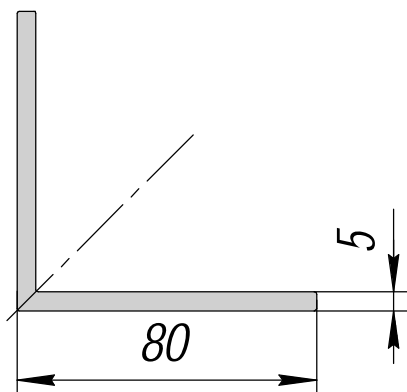

Уголок 80x80x5; 2,099 кг/п.м.

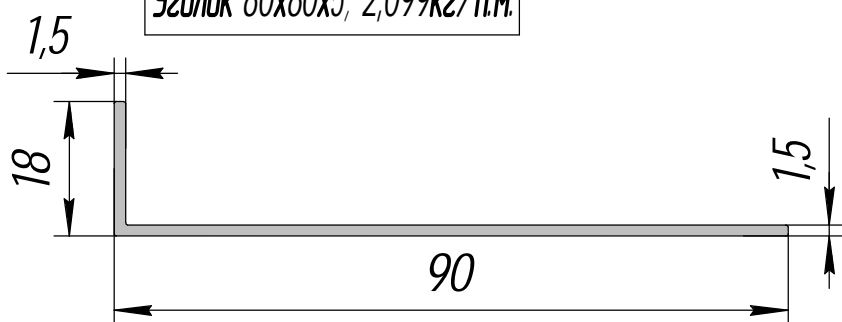

Уголок 90x18x1,5; 0,433 кг/п.м.

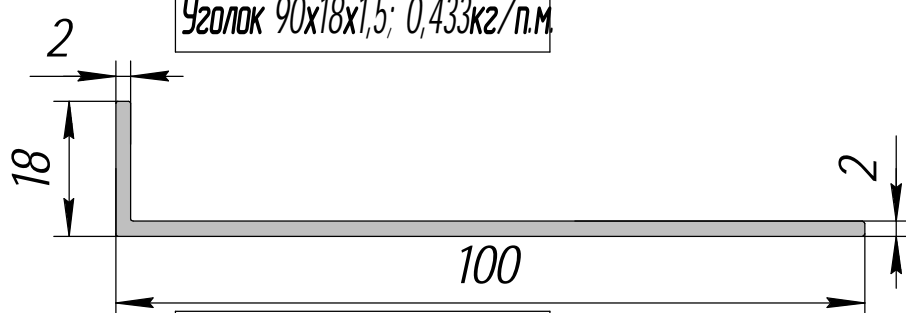

Уголок 100x18x2; 0,628 кг/п.м.

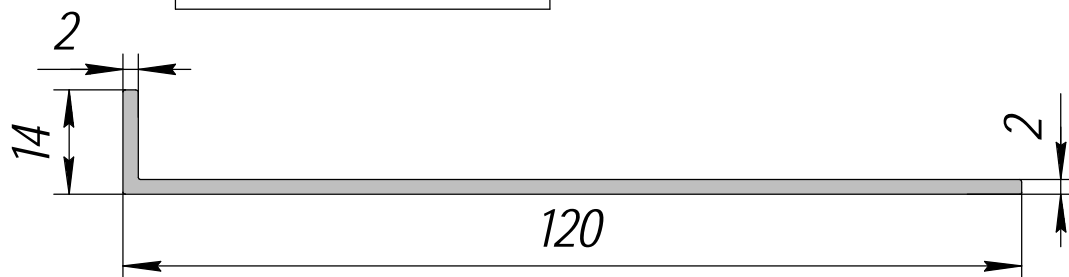

Уголок 120x14x2; 0,715 кг/п.м.